

PK 23501 W

DE SPECIALIST VOOR EFFICIËNTE AFVAL - EN RECYCLECONTAINER VERZAMELING

LIFETIME EXCELLENCE



PK 23501 W

HIGH PERFORMANCE

Speciaal ontwikkelde autolaadkraan voor de recyclingbranche.

B

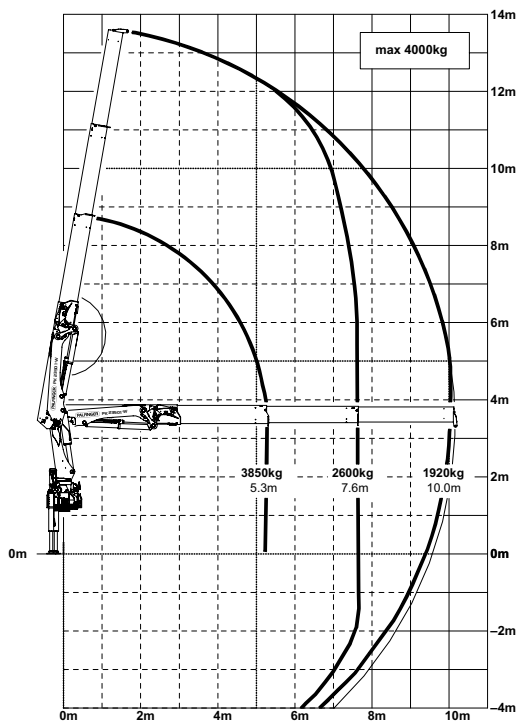

AFMETING

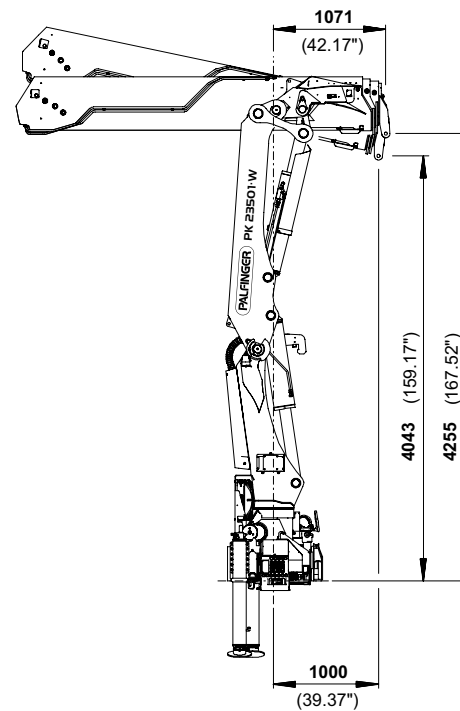

SCHUIFARMVARIANTEN

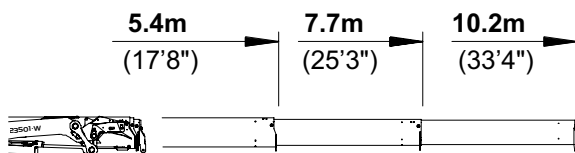

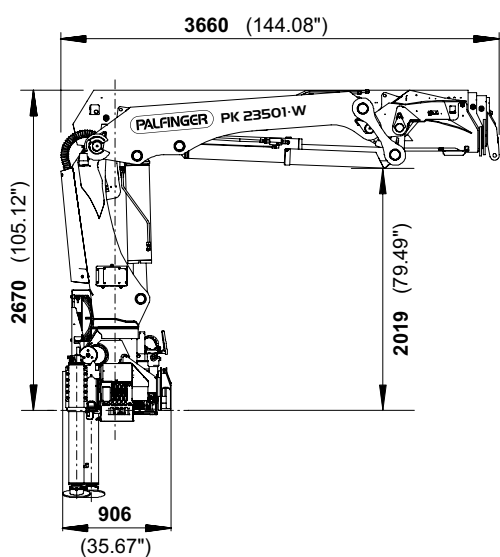

PK 23501 W

PALFINGER introduceert met de nieuwe PK 23501 W een geheel nieuwe laad- en loskraan, speciaal ontworpen voor de afval- en reinigingsindustrie. De nieuwe PK 23501 W is het antwoord op alle eisen die deze specifieke markt stelt aan een moderne laad- en loskraan. Veel aandacht is besteed aan het ontwerp van een geheel nieuwe knikgiek, waarin de uitschuifcilinders zijn gemonteerd. Dit resulteert niet alleen in een zeer lage knikgiekhoogte, maar voorkomt ook schade aan het uitschuifstelsel. Met een netto hefcapaciteit van ruim 22 Tm en een hydraulisch bereik van maar liefst 10,2 meter is de kraan uitermate geschikt voor het handelen van ondergrondse containers.

Technische gegevens EN 12999 HC1 HD4/B3

Max. hefmoment	22,1 mt/216,8 kNm
Max. hefvermogen	4000 kg/39,2 kN
Max. hydraulische reikwijdte	10,2 m
Zwenkbereik	400°
Zwenkmoment	2,8 mt/27,5 kNm
Stempelbreedte (std./max.)	5,0 m/6,6 m
Kraanbreedte opgevouwen	2,55 m
Max. werkdruk	300 bar
Aanbevolen pomppopbrengst	van 65 l/min tot 90 l/min
Ledig gewicht standaardkraan	2974 kg



*Optioneel / landspecifieke uitrustung



KP-HPK23501WL2+NL

De afgebeelde kranen zijn deels uitgerust met speciale opties. Ze komen daarom niet altijd overeen met de standaarduitvoeringen. Houdt u zich aan de landspecifieke voorschriften die gelden voor de opbouw van kranen. Maataanduidingen vrijblijvend. Technische wijzigingen, misvattingen en vertaalfouten voorbehouden.